



Guanajuato
Somos Capital

Ayuntamiento 2018 - 2021

**DIRECCIÓN DE CATASTRO E IMPUESTO PREDIAL
DEPARTAMENTO DE CARTOGRAFÍA**



LOCALIZACIÓN



NORTE

NOTAS

SUPERFICIES A PARTIR DE CALCULO MEDIANTE ORTOFOTO
GOOGLE EARTH

COORDENADA CENTROIDE
X = 263,585,23 m E
Y = 2,324,819,76 m N

**PRESIDENTE MUNICIPAL
LIC. MARIO ALEJANDRO NAVARRO SALDAÑA**

**DIRECCIÓN DE CATASTRO E IMPUESTO PREDIAL
DEPARTAMENTO DE CARTOGRAFÍA**

PROYECTO:	ESTANCIA INFANTIL DIF GUANAJUATO "EL ENCINO"	FECHA:	SEPT. 2019
UBICACIÓN:	CALLE GUANAJUATO SN, COLONIA EL ENCINO, GUANAJUATO, GTO.	PLANO No.	04
PROPIETARIO:	MUNICIPIO DE GUANAJUATO	ESCALA:	1:500
	SUPERF.	CONST.	
	854,89 M2		735,71 M2
ELABORÓ:	DEPARTAMENTO DE CARTOGRAFÍA		
REVISÓ:	LIC. FCO. JAVIER IRRÉLES MÉNDEZ		
	ELABORÓ:	J. MIGUEL LÓPEZ CORONA	
	REVISÓ:	AHO. FCO. JAVIER GARRILLO GALLARDO	

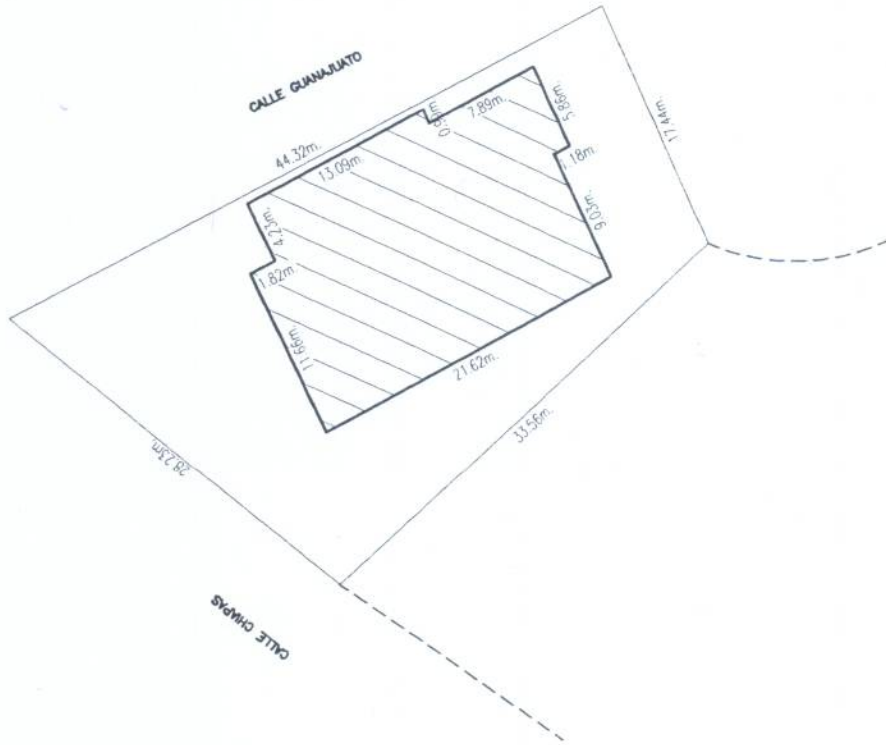

CONSTRUCCIÓN DE 1 PISO





Guatemala
Somos Capital

Ayuntamiento 2018 - 2021

**DIRECCIÓN DE CATASTRO E IMPUESTO PREDIAL
DEPARTAMENTO DE CARTOGRAFÍA**

LOCALIZACIÓN



CALLE REAL DE NORIA ALTA



NOTAS

SUPERFICIES A PARTIR DE CALCULO MEDIANTE ORTOFOTO
GOOGLE EARTH

COORDENADA CENTROIDE
X = 264,154.94 m E
Y = 2,325,981.30 m N

**PRESIDENTE MUNICIPAL
LIC. MARIO ALEJANDRO NAVARRO SALDAÑA**

**DIRECCIÓN DE CATASTRO E IMPUESTO PREDIAL
DEPARTAMENTO DE CARTOGRAFÍA**

PROYECTO:	PREDIO URBANO	FECHA:	SEPT. 2019
UBICACIÓN:	OFICINAS CENTRALES GUARDERÍA CALLE REAL DE NORIA ALTA, NUMERO 17, NORIA ALTA, GUANAJUATO, GTO.	PLANO No.	05
PROPIETARIO:	MUNICIPIO DE GUANAJUATO	ESCALA:	1:500
SUPERF. 2,056.25 M2		CONST.	907.13 M2
ELABORÓ:	DEPARTAMENTO DE CARTOGRAFÍA	DEBILUÓ:	J. MIGUEL LÓPEZ CORDONA
REVISÓ:	LIC. FCO. JAVIER MIRELES MÉNDEZ	ARG.	FCO. JAVIER BARRILLO GALLARDO

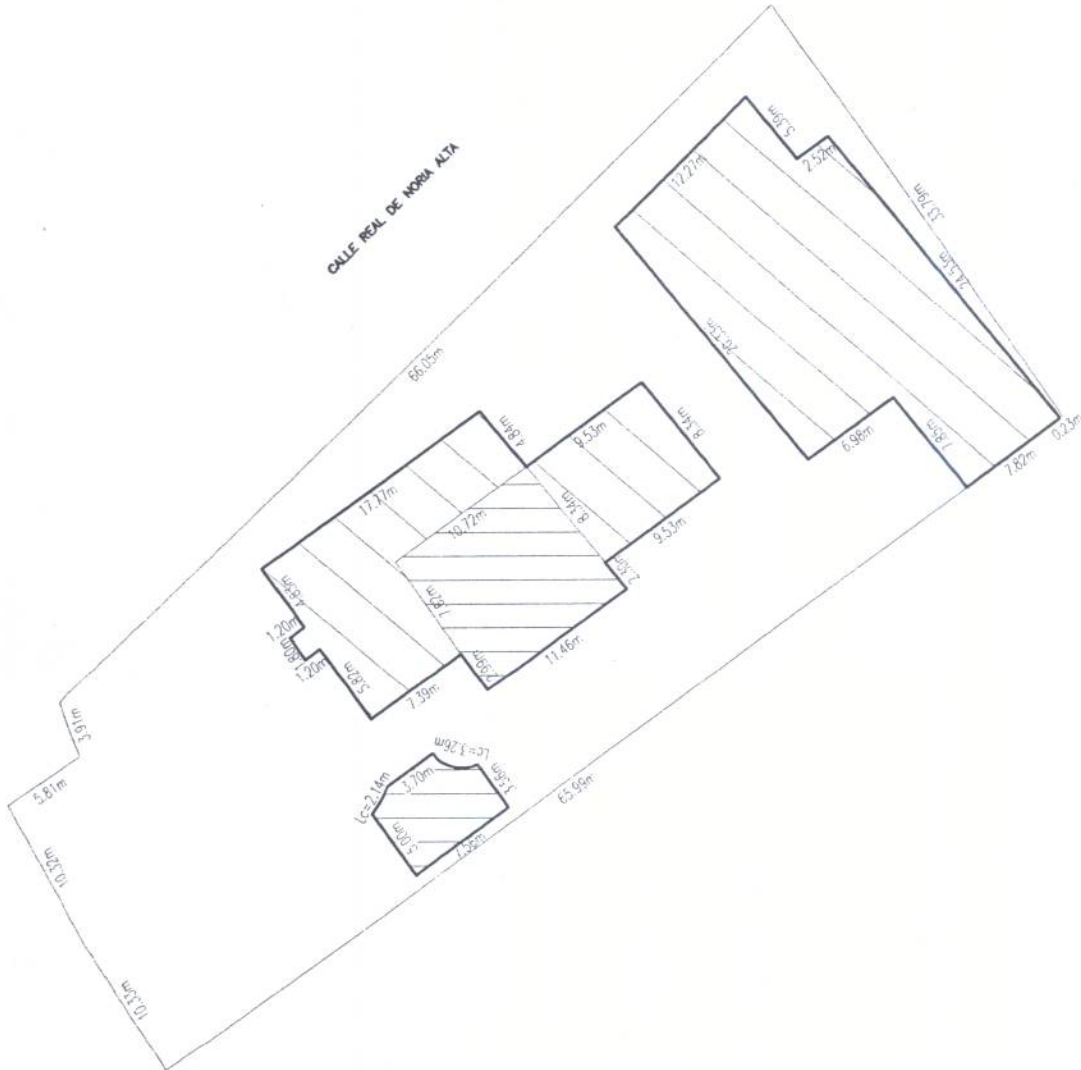

- CONSTRUCCIÓN DE 1 PISO
- CONSTRUCCIÓN DE 2 PISOS



Guanajuato
Somos Capital

Ayuntamiento 2018 - 2021

**DIRECCIÓN DE CATASTRO E IMPUESTO PREDIAL
DEPARTAMENTO DE CARTOGRAFÍA**

LOCALIZACIÓN



ESTACIONAMIENTO

PANTEON/MUSEO MOMIAS

PANTEON

NOTAS

SUPERFICIES A PARTIR DE CALCULO MEDIANTE ORTOFOTO
GOOGLE EARTH

COORDENADA CENTROIDE
X = 284,457.16 m E
Y = 2,326,009.43 m N

**PRESIDENTE MUNICIPAL
LIC. MARIO ALEJANDRO NAVARRO SALDAÑA**

**DIRECCIÓN DE CATASTRO E IMPUESTO PREDIAL
DEPARTAMENTO DE CARTOGRAFÍA**

PROYECTO:	PREDIO URBANO	FECHA:	SEPT. 2019
UBICACIÓN:	TIENDA MUSEO MOMIAS	PLANO No.	06
PROPIETARIO:	TRASLADERA DEL PANTEÓN, SIN NUMERO, PUEBLITO DE ROCHA, GUANAJUATO, GTO.	ESCALA:	1:150
ELABORÓ:	DEPARTAMENTO DE CARTOGRAFÍA	SUPERF.	55.30 M2
REVISÓ:	LIC. FCO. JAVIER IMPELES MÉNDEZ	CONT.	55.30 M2
		ELABORÓ:	J. MIGUEL LÓPEZ CORDONA
		REVISÓ:	LIC. FCO. JAVIER CARRILLO GALLARDO

CONSTRUCCIÓN DE 1 PISO





Guatemala
Somos Capital

Ayuntamiento 2018 - 2021

**DIRECCIÓN DE CATASTRO E IMPUESTO PREDIAL
DEPARTAMENTO DE CARTOGRAFÍA**

LOCALIZACIÓN



NOTAS

SUPERFICIES A PARTIR DE CALCULO MEDIANTE ORTOFOTO
GOOGLE EARTH

COORDENADA CENTROIDE
X = 265.965,00 m E
Y = 2.326.272,00 m N

**PRESIDENTE MUNICIPAL
LIC. MARIO ALEJANDRO NAVARRO SALDAÑA**

**DIRECCIÓN DE CATASTRO E IMPUESTO PREDIAL
DEPARTAMENTO DE CARTOGRAFÍA**

PROYECTO:	PREDIO URBANO COMEDOR COMUNITARIO	FECHA:	SEPT. 2019
UBICACIÓN:	CAMINO MINERO A RAYAS SIN NUMERO, COL. MINERA, CERRO DEL CUARTO, GTD.	PLANO No.:	07
PROPIETARIO:	MUNICIPIO DE GUANAJUATO	ESCALA:	1:150
ELABORÓ:	J. JOAQUÍN LÓPEZ CORONA	COMPT.	124.20 M2
REVISÓ:	LIC. FCO. JAVIER MIRELES MÉNDEZ	VO. PR. ARO.	FCO. JAVIER CARRILLO GALLARDO

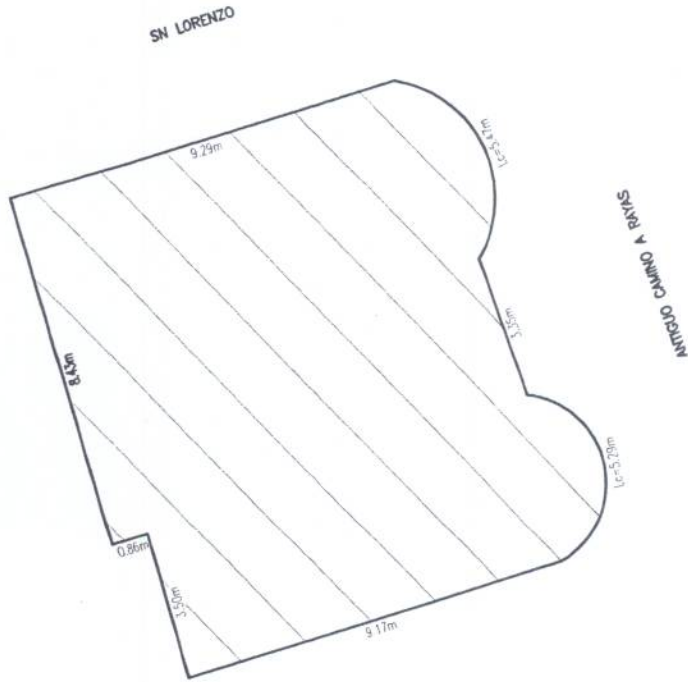

CONSTRUCCIÓN DE 1 PISO





Guanajuato
Somos Capital

Ayuntamiento 2018 - 2021

**DIRECCIÓN DE CATASTRO E IMPUESTO PREDIAL
DEPARTAMENTO DE CARTOGRAFÍA**

LOCALIZACIÓN



NOTAS

SUPERFICIES A PARTIR DE CALCULO MEDIANTE ORTOFOTO
GOOGLE EARTH

COORDENADA CENTROIDE
X = 262,596.52 m E
Y = 2,320,067.08 m N

**PRESIDENTE MUNICIPAL
LIC. MARIO ALEJANDRO NAVARRO SALDAÑA**

**DIRECCIÓN DE CATASTRO E IMPUESTO PREDIAL
DEPARTAMENTO DE CARTOGRAFÍA**

PROYECTO:	PREDIO URBANO	FECHA:	SEPT. 2019
UBICACIÓN:	ESTANCIA INFANTIL RINCONADAS RINCONADAS Y CAMPANARIO, GUANAJUATO, GTO.	PLANO No.	08
PROPIETARIO:	MUNICIPIO DE GUANAJUATO	ESCALA:	1:750
ELABORÓ:	DEPARTAMENTO DE CARTOGRAFÍA	SUPERF.	2356.29 M2
REVISÓ:	LIC. FCO. JAVIER MIRELES MENDEZ	CONPT.	668.43 M2
		DIBUJÓ:	J. MARCELO LÓPEZ CORONA
		Vs. Bs.	ARO. FCO. JAVIER CARRILLO GALLARDO

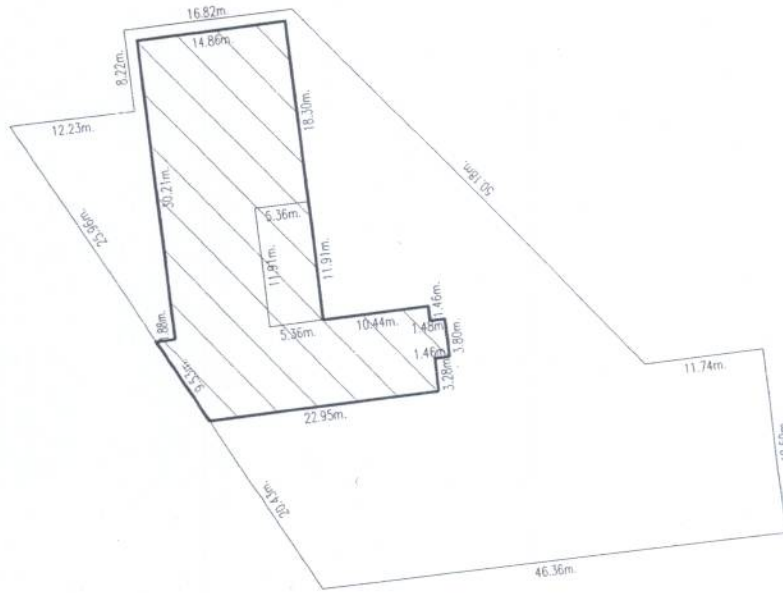

CONSTRUCCIÓN DE 1 PISO





Guatemala
Somos Capital

Ayuntamiento 2018 - 2021

**DIRECCIÓN DE CATASTRO E IMPUESTO PREDIAL
DEPARTAMENTO DE CARTOGRAFÍA**

LOCALIZACIÓN



NOTAS

SUPERFICIES A PARTIR DE CALCULO MEDIANTE ORTOFOTO
GOOGLE EARTH

COORDENADA CENTROIDE
X = 266,072,00 m E
Y = 2,325,714,00 m N

PRESIDENTE MUNICIPAL

LIC. MARIO ALEJANDRO NAVARRO SALDAÑA

**DIRECCIÓN DE CATASTRO E IMPUESTO PREDIAL
DEPARTAMENTO DE CARTOGRAFÍA**

PROYECTO:	PREDIO URBANO COMEDOR COMUNITARIO	FECHA:	OCT. 2019
UBICACIÓN:	CALLE ALAMEDA NO. 42 Y SIN NUMERO, GUANAJUATO, GTO.	PLANO No.	10
PROPIETARIO:	MUNICIPIO DE GUANAJUATO	ESCALA:	1:250
	SUPERF.	CONST.	195,18 M2
ELABORÓ:	J. MIGUEL LÓPEZ CORONA	DIBUJO:	J. MIGUEL LÓPEZ CORONA
REVISÓ:	LIC. FCO. JAVIER MIRELES MENDEZ	ARO.	FCO. JAVIER CARRILLO GALLARDO

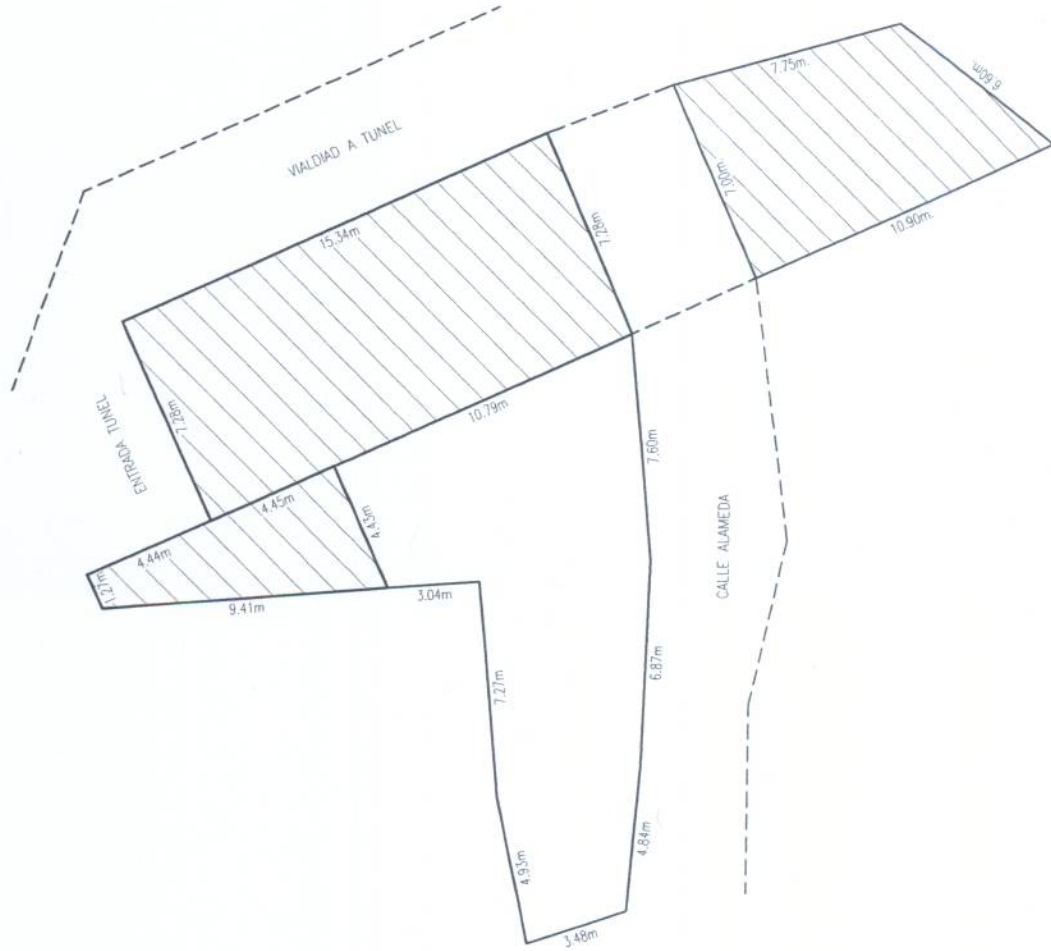

CONSTRUCCIÓN DE 1 PISO





Guatemala
Somos Capital

Ayuntamiento 2018 - 2021

**DIRECCIÓN DE CATASTRO E IMPUESTO PREDIAL
DEPARTAMENTO DE CARTOGRAFÍA**

LOCALIZACIÓN



NOTAS

SUPERFICIES A PARTIR DE CÁLCULO MEDIANTE ORTOFOTO
GOOGLE EARTH

COORDENADA CENTROIDE
X = 266,197.51 m E
Y = 2,324,819.76 m N

**PRESIDENTE MUNICIPAL
LIC. MARIO ALEJANDRO NAVARRO SALDAÑA**

**DIRECCIÓN DE CATASTRO E IMPUESTO PREDIAL
DEPARTAMENTO DE CARTOGRAFÍA**

PROYECTO:	FECHA:
CENTRO DE DESARROLLO GERONTOLÓGICO EL CAMBIO	SEPT. 2019
UBICACIÓN: PASEO DE LA PRESA, ESQUINA SAN SEBASTIAN SN. GUANAJUATO, QTO.	PLANO No. 03
PROPIETARIO: GOBIERNO DEL ESTADO	ESCALA: 1:500
SUPERF. 858.85 M2	CONST. 329.24 M2
ELABORÓ: DEPARTAMENTO DE CARTOGRAFÍA	DIBUJÓ: J. MIGUEL LÓPEZ CORONA
REVISÓ: LIC. FCO. JAVIER MIRELES MÉNDEZ	ARD. FCO. JAVIER CARRILLO GALLARDO

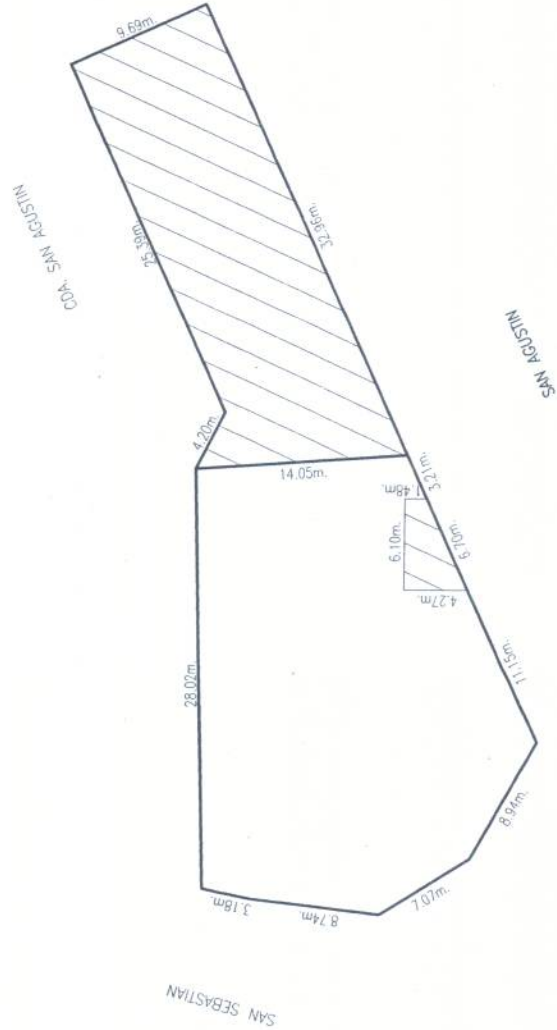

CONSTRUCCIÓN DE 1 PISO



CUADRO DE CONSTRUCCION

LADO EST	PV	RUMBO	DISTANCIA	V	C O O R D E N A D A S	
					Y	X
1	2	N 74°29'05.42" W	27.690	1	2,324,468.7353	262,057.0241
2	3	S 14°08'31.56" W	35.537	3	2,324,441.6625	262,021.6605
3	4	S 00°14'03.76" E	3.847	4	2,324,437.8366	262,021.6763
4	5	S 29°39'10.00" E	6.290	5	2,324,432.3694	262,024.7862
5	6	S 83°02'30.64" E	27.600	6	2,324,429.0256	262,022.1849
6	1	N 06°56'53.00" E	40.003	1	2,324,468.7353	262,057.0241

SUPERFICIE = 1,256.831 m²



Suamajuato
Somos Capital

Ayuntamiento 2018 - 2021



11-015-04-05-081-00001-000
CLAVE CATASTRAL

PROPIEDAD MUNICIPAL
27.69m

CALLE DE LA COLETA
35.54m

KINDER DRA. LAURA ROTTER HERNANDEZ
40.00m

CALLE DE LA TRINIDAD
27.80m

GRUPOS DE LOCALIZACION

ESTANCIA INFANTIL DIF (LINDAVISTA) PROP. TITULAR	1,256.831m ² SUP. TERRESTRE	337.06m ² SUP. CONSTRUIDA
CALLE TRINIDAD UBICACION	1:500 ESCALA	METROS
LINDAVISTA CATEGORIA	SIN CUENTA	



Guanajuato
Somos Capital

Ayuntamiento 2018-2021

CUADRO DE CONSTRUCCION

LADO EST	PV	RUMBO	DISTANCIA	COORDENADAS	
				V	X
1	2	N 45°38'58.62" W	24.550	2,323,113.4397	261,106.1893
2	3	S 41°20'39.25" W	26.820	2,323,129.6589	261,087.7600
3	4	S 45°38'58.62" E	24.470	2,323,109.5237	261,070.0432
4	1	N 41°30'54.51" E	26.820	2,323,113.4397	261,106.1893

SUPERFICIE = 657.358 m2

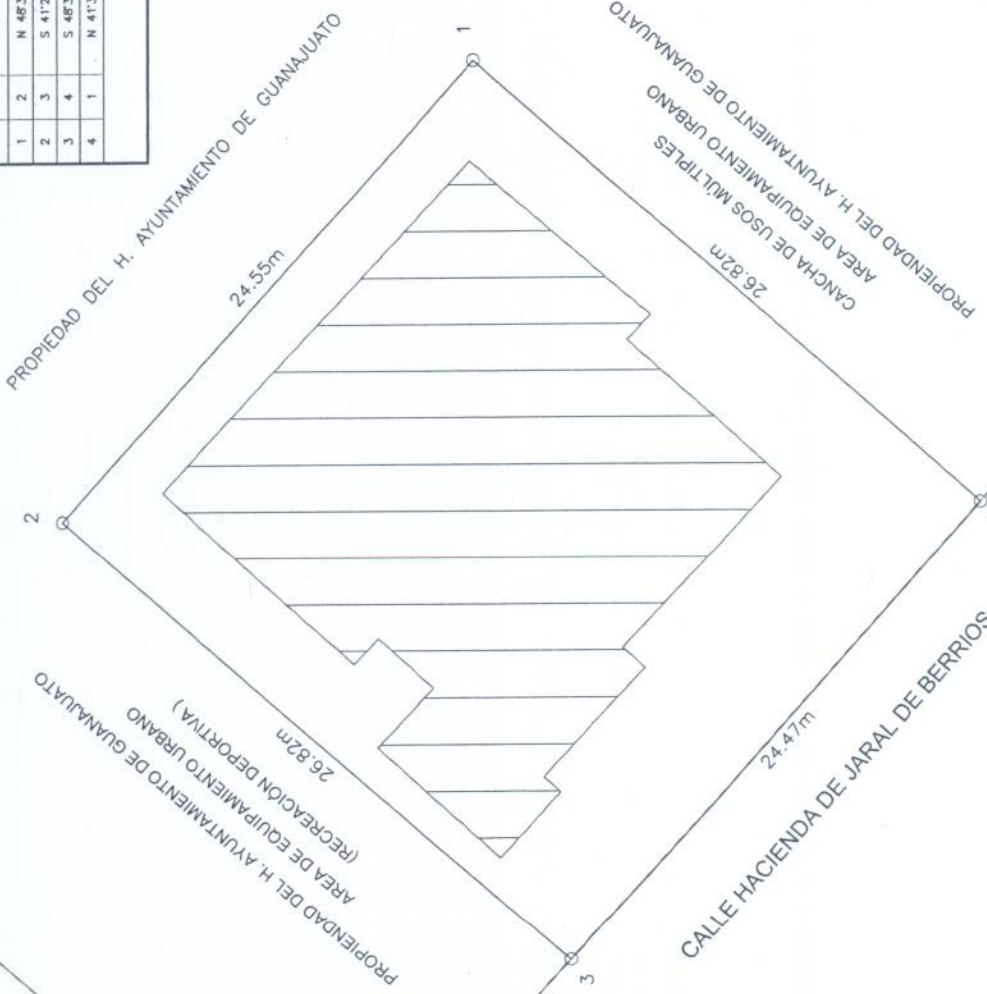

LA CUENTA 13M004875001 ES LA CUENTA GENERAL DE LAS AREAS DE DONACION DEL FRACCIONAMIENTO EX-HIDA. DE SANTA TERESA CON UNA SUPERFICIE DE 176,048.48m2 QUE INCLUYE AREAS VERDES Y VIALIDADES

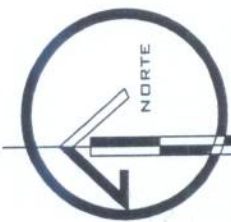

11-015-01-26-019-00000-000
CLAVE CATASTRAL

MUNICIPIO DE GUANAJUATO	327.660m ² SUP. CONSTRUCCION
CALLE HACIENDA DE JARAL DE BERRIOS	657.358m ² SUP. TERRENO
EX-HDA. DE SANTA TERESA	1:300 ESCALA
	13M004875001 (CUENTA GENERAL)
	EST. MEDIAL